

# CPM 4T y 6T

## Rampa de 4 Postes con Capacidad de 4 ó 6 Toneladas



Productos  
del Norte

# ALAMO

AUTOMOTIVE EQUIPMENT



### Rampa de 4 postes Alamo

#### Eficaz y Robusta.

#### Creada para :

- ▶ Talleres de Servicio general.
- ▶ Servicio para autos y camionetas de hasta 4 o 6 toneladas.

#### Características del Producto:

- ▶ Operación estable y de fácil mantenimiento.
- ▶ Con unidad de potencia de 3 HP.
- ▶ Diseñada con múltiples sistemas de seguridad para mayor protección.
- ▶ Que ha sido revisado por la prueba dinámica con el 125% la capacidad indicada.
- ▶ Certificado CE.

#### Características:



**Escalera de bloqueo:** Detiene el descenso del vehículo al activarse el seguro en forma automática.



## Características Técnicas:

## Especificaciones:

- Control de Ascenso/Descenso seguro.
- Válvula contra fuga de presión por ruptura de mangueras.
- Liberación de seguros desde un solo lado.
- Seguros de brazos automáticos al descender.
- Sincronización de plataforma con cables equalizadores de acero.
- Platos deslizantes traseros para hacer la alineación de ruedas.
- Platos delanteros con posición ajustable para diferentes vehículos.
- Fuerte-estable-De poco ruido.
- Estructura equipada con deslizadores de nylon.
- Unidad de Potencia de 3HP con botón de ascenso, válvula de liberación de presión, válvula de aceleración y válvula de potencia.
- De fácil operación y mantenimiento.

|                            |             |             |
|----------------------------|-------------|-------------|
| Modelo                     | CPM 4T      | CPM 6T      |
| Capacidad de Carga         | 4000 kg     | 6000 kg     |
| Tiempo de Descenso/Ascenso | 40-70s      | 40-70s      |
| Potencia del motor         | 2.2 kW/3 HP | 2.2 kW/3 HP |
| Voltaje                    | 2~220V + N  | 2~220V + N  |
| Presión Hidráulica         | 20 mPa      | 20 mPa      |
| Nivel de ruido             | <70dB       | <70dB       |
| Peso neto                  | 1350 kg     | 1755 kg     |

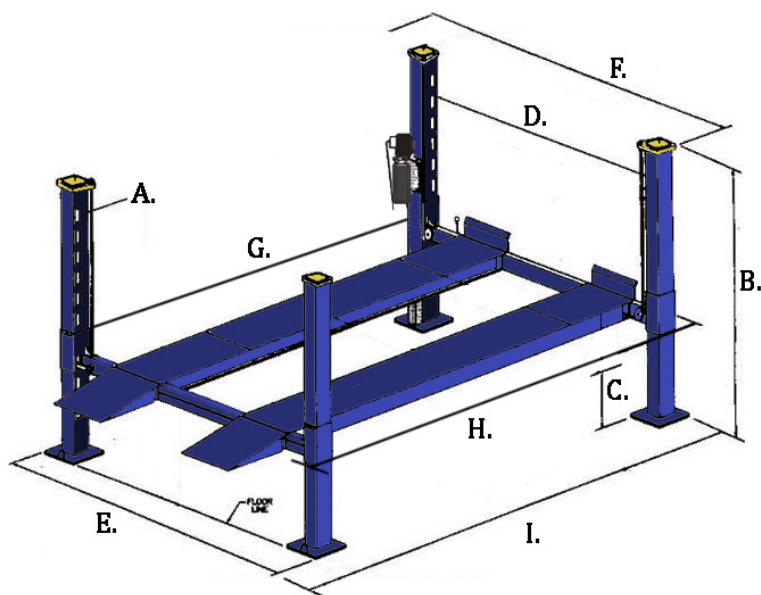

|                       |           |            |
|-----------------------|-----------|------------|
| Modelo                | CPA 4.0 T | CPA 6T/ 7T |
| A. Altura de levante  | 1750 mm   | 1750 mm    |
| B. Altura total       | 2118 mm   | 2118 mm    |
| C. Altura minima      | 150 mm    | 150 mm     |
| D. Ancho entre postes | 2678 mm   | 2756 mm    |
| E. Ancho de base      | 3070 mm   | 3148 mm    |
| F. Ancho total        | 3340 mm   | 3418 mm    |
| G. Largo entre postes | 4170 mm   | 4670 mm    |
| H. Largo de base      | 4610 mm   | 5110 mm    |
| I. Largo total        | 5440 mm   | 5940 mm    |